



Réducteur de Pression Laiton à piston À unions mâles

FICHE PRODUIT

Réf : 910U

DESCRIPTION

- Réducteur de pression laiton brut à piston
- 2 prises manomètre 1/4" gaz
- Chambre de compensation
- Réglage simple
- Unions mâles démontables + Joint fibre sans amiante
- Filetage mâle Pas du gaz ISO 228/1

APPLICATION

- Eau filtrée en amont
- Air Comprimé



SPECIFICATIONS MATIERES

Description	Matière
Corps	Laiton CW617N UNI EN 12165
Organes internes	Laiton CW614N UNI EN 12164
Siège	Acier Inox AISI 303
Axes	Laiton CW614N EN 12164 1/2"à 1" Acier Inox AISI 303 1"1/4 à 4"
O-Rings	NBR 70 sh

CONFORMITE AUX NORMES ET AGREMENTS

- Attestation de Conformité Sanitaire - ACS N° 06ACC.PA024

SPECIFICATIONS TECHNIQUES

- Pression amont maxi. 25 bar
- Pression aval de 1 à 6 bar
- Température mini : 5°C - Maxi : 80°C
- Régulation dynamique et statique
- Rapport de réduction : 10 à 1
- Fonctionne en toutes positions

Les informations sont données à titre indicatif et sous réserve de modifications éventuelles sans préavis.

CARACTE-

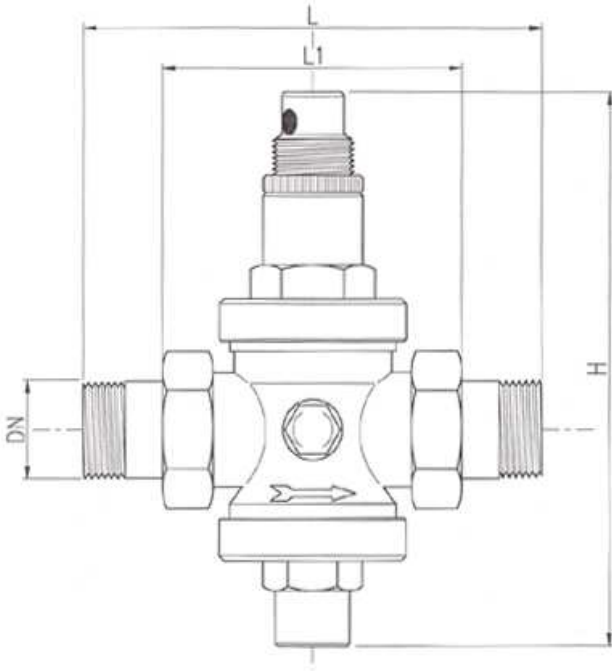

Référence ADG	DN (")	H (mm)	L (mm)	L1 (mm)	POIDS (gr)	Cdt
910U-15	1/2"	120	112	75	860	1
910U-20	3/4"	120	134	88	950	1
910U-26	1"	160	140	93	1700	1
910U-33	1"1/4	220	185	131	2880	1
910U-40	1"1/2	220	190	131	3040	1
910U-50	2"	250	260	140	5130	1

DIAGRAMME DE DEBIT ET PERTES DE CHARGE

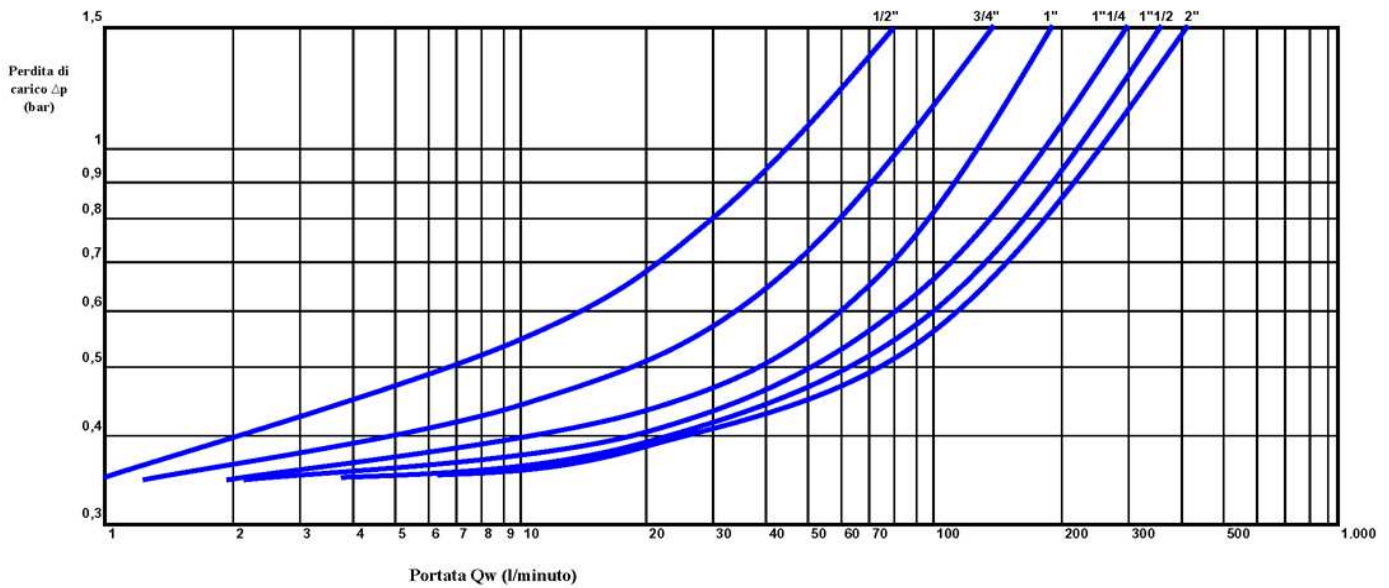

Capacité idéale

Référence ADG	DN (")	Litres/minute	M3 Heure
910U-15	1/2"	20 - 50	1,2 - 3
910U-20	3/4"	50 - 75	3 - 4,5
910U-26	1"	75 - 95	4,5 - 6
910U-33	1"1/4	95 - 130	6 - 8
910U-40	1"1/2	110 - 140	7 - 8,5
910U-50	2"	120 - 160	7,5 - 10

RECOMMANDATIONS : Les avis et conseils, les indications techniques, les offres que nous pouvons être amenés à donner ou à faire n'impliquent de notre part aucune garantie. Il n'est pas de notre ressort d'apprécier les cahiers des charges ou descriptifs fournis. Il appartient au client de vérifier l'adéquation entre le choix du matériel et les conditions réelles d'utilisation.