



CLAPET 3 PIECES INOX

FICHE PRODUIT

Réf : 5050I

DESCRIPTION

- Clapet 3 pièces à disque inox taraudée pas du gaz - BSP
- Montage toutes positions
- Etanchéité métal / métal

APPLICATION

- Vapeur, gaz, liquides
- Fluides courants compatibles

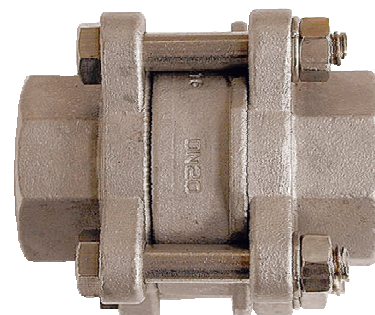

SPECIFICATIONS MATIERES

Description	Matière
Corps, embouts	Inox 316
Joint	P.T.F.E renforcé
Butée, vis, ressort, disque, rondelle, écrous, boulons	Inox 304

CONFORMITE AUX NORMES ET AGREMENTS

- Normalisation : Directive 97/23/CE : CE N° 0035

SPECIFICATIONS TECHNIQUES

- Température maximum de service : 200°C
- Pression de fonctionnement admissible : 25 bars

DIAGRAMME PERTES DE CHARGE

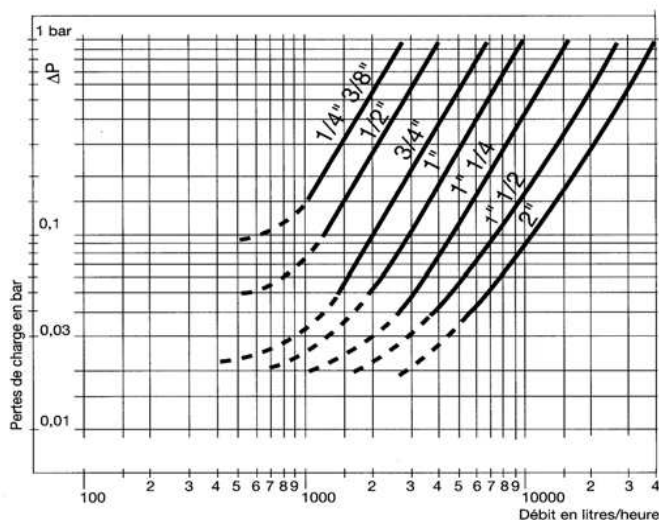

PRESSION OUVERTURE en mbar :

DN15	25	21	23 —
DN20	25	21	23 —
DN25	25	21	23 —
DN32	27	21	24 —
DN40	29	21	25 —
DN50	29	21	25 —
DN65	31	21	25 —

Les informations sont données à titre indicatif et sous réserve de modifications éventuelles sans préavis.

CARACTERISTIQUES DIMENSIONNELLES

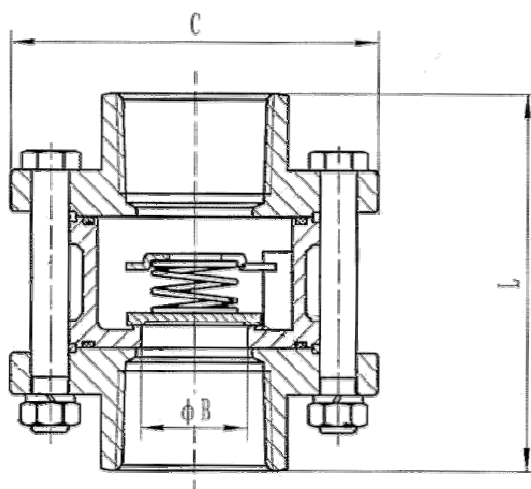

Référence ADG	DN	Ø B (mm)	L (mm)	C (mm)	Poids (kg/p)	Cdt
5050I - 15	1/2"	13.5	68.5	44	0.38	1
5050I - 20	3/4"	17	74	51	0.57	1
5050I - 26	1"	23	79	60	0.77	1
5050I - 33	1" 1/4	29	96	72	1.285	1
5050I - 40	1" 1/2	36	100	80	1.620	1
5050I - 50	2"	48	113.5	94	2.465	1
5050I - 66	2" 1/2	63	135.5	123	4.710	1

RECOMMANDATIONS : Les avis et conseils, les indications techniques, les offres que nous pouvons être amenés à donner ou à faire n'impliquent de notre part aucune garantie. Il n'est pas de notre ressort d'apprécier les cahiers des charges ou descriptifs fournis. Il appartient au client de vérifier l'adéquation entre le choix du matériel et les conditions réelles d'utilisation.